

KORNER



BORNE
MULTIFONCTION
MODULAIRE
MULTIFUNCTIONAL
MODULAR BOLLARD



Maj/Update : 13/03/2023

*Arrêté du 27/12/2018 relatif à la prévention, à la réduction et à la limitation des nuisances lumineuses : configuration produit à définir selon la nature du projet.
/ Regulation specific to France: Decree of 27/12/2018 relating to the prevention, reduction and limitation of light nuisance: product configuration to be defined according to the nature of the project.



KORNER

Au cœur des transitions que connaît la ville, le mobilier d'éclairage devient l'outil idéal pour centraliser les fonctions de l'espace public. La borne multifonction Korner prolonge la tradition des produits Ragni adaptables et personnalisables en regroupant cette fois de nouvelles fonctionnalités liées à la transformation des infrastructures urbaines. Tantôt colonne design, tantôt outil de communication, Korner est un support d'éclairage dynamique, qualitatif et atypique, au service de l'humain dans l'espace urbain.

At the heart of the transitions in the city, lighting furniture becomes an ideal tool to centralize the functions of public spaces. The multifunctional bollard Korner continues the tradition of Ragni's adaptable and customizable products, this time bringing together new functionalities related to the transformation of urban infrastructures. Sometimes design column, sometimes communication tool, Korner is a dynamic, qualitative and unusual lighting support, serving the human well-being in the urban area.





MODULEZ MODULATE

Pour vous offrir toujours plus de solutions personnalisées, Ragni propose une borne multifonction dynamique pour la ville et ses habitants. Élégante et design, elle fournit un éclairage fonctionnel ou architectural, accompagné de fonctionnalités diverses. Les éclisses de fixation permettent de positionner les modules selon vos envies, en combinant mise en valeur de la ville, gestion, sécurité, connectivité et créativité. Amusez-vous, modulez !

To bring you even more personalized solutions, Ragni offers a dynamic multifunctional terminal for the city and its inhabitants. Elegant and design, it provides functional or architectural lighting, accompanied by various functionalities. Fixing splints allow you to position the modules according to your desires, combining city enhancement, management, security, connectivity and creativity. Have fun, modulate!



Solutions de gestion de l'éclairage et monitoring environnemental
Light management & environmental monitoring solution

BALISAGE LIGHT MARKING

Couleurs LED personnalisables
Custom LED colors

WI-FI

Point d'accès Wi-Fi, répéteur Wi-Fi
Wi-Fi access point, Wi-Fi repeater

COMMUNICATION

Connecteur Zhaga socket Nema socket...
Zhaga socket Nema socket connector...

Module éclairage 4 faces
Four-sided lighting module

LUMIÈRE LIGHT

Module éclairage 2 faces
Two-sided lighting module

Mise en valeur (spots directionnels)
Enhancement (directional spots)

SÉCURITÉ SECURITY

Système de vidéoprotection
Video protection system

SON SOUND

Haut-parleur
Loudspeaker

GESTION MANAGEMENT

NICHOIR BIRDHOUSE

DECOR DÉCORATION

Module décoratif avec découpe et éclairage personnalisés
Decorative module with personalized cutting and lighting

ÉCLISSE SPLINT

Pièce charnière du concept Korner, l'éclisse permet l'assemblage des modules, leur rotation à 360° et leur immobilisation dans la configuration désirée.
Hinge part of the Korner concept, the splint allows the assembly of the modules, their 360° rotation and their immobilization in the desired configuration.



PIED BASE

1500 mm 2500 mm

Station de recharge USB
USB charging station

Recharge mobilité douce
Soft mobility recharging

3500 mm



ECLAIREZ ILLUMINATE

2 FACES TWO-SIDED

Dernier né du laboratoire photométrique Ragni, ce module à distribution asymétrique en fonderie d'aluminium est conçu pour l'éclairage routier ou de cheminement. Ayant inspiré en partie le nom de la borne Korner, il restitue un éclairage précis et fonctionnel. La superposition de plusieurs modules autorise une grande modularité de la distribution de l'éclairage.

CARACTÉRISTIQUES TECHNIQUES :

- Matière module : Fonderie d'aluminium
- Matière protection : PC transparent traité anti-UV
- IP66
- IK10

OPTIQUE :

- PCB 16 LED, driver et PCB aux standards Zhaga (Zhaga book 13, 15)
- 1600 à 3800 lumens (voir fiche technique Korner en annexe pour détails sur la puissance, les intensités lumineuses et les photométries disponibles).

The latest addition to the Ragni photometric laboratory, this asymmetric distribution module in aluminium foundry is designed for road or pathway lighting. Having partly inspired the name of the Korner terminal, it provides precise and functional lighting. The superposition of several modules allows a great modularity of the lighting distribution.

TECHNICAL CHARACTERISTICS:

- Module material: Aluminium foundry
- Protection material: transparent PC treated with UV protection
- IP66
- IK10

OPTICS:

- 16 LED PCB, driver and PCBs at Zhaga standards (Zhaga book 13, 15)
- 1600 to 3800 lumens (see attached Korner datasheet for details on power, light intensities and available photometries).



4 FACES FOUR-SIDED

Module polyvalent permettant un éclairage circulaire, asymétrique ou dédié aux passages piétons. Entre une base et une tête en fonderie d'aluminium, sa partie centrale transparente sur 4 faces évoque un module LED comme suspendu.

Versatile module allowing circular, asymmetrical or dedicated lighting for pedestrian crossings. Between a base and a head made of cast aluminium, its transparent central part on 4 sides suggests a LED module as if suspended.

CARACTÉRISTIQUES TECHNIQUES :

- Matière module : Fonderie d'aluminium
- Matière protection : PC transparent traité anti-UV
- IP66
- IK09

OPTIQUE :

- PCB de 8 à 24 LED, driver et PCB aux standards Zhaga (Zhaga book 13, 15)
- 900 à 6500 lumens (voir fiche technique Korner en annexe pour détails sur la puissance, les intensités lumineuses et les photométries disponibles).

TECHNICAL CHARACTERISTICS:

- IP66
- IK09

OPTICS:

- From 8 to 24 LED PCB, driver and PCBs at Zhaga standards (Zhaga book 13, 15)
- 900 to 6500 lumens (see attached Korner datasheet for details on power, light intensities and available photometries).





ECLAIREZ

ILLUMINATE



MISE EN VALEUR ENHANCEMENT

Véritable outil de mise en valeur avec éclairage couleur fixe ou RGBW avec pilotage DMX dynamique et double orientation sur 2 axes, ces projecteurs sont destinés à l'éclairage architectural, voire festif. Habillez vos événements de scénarios lumineux actifs avec ce module double IP66 (spots + bloc) en PC transparent traité anti-UV.

Real enhancement tool with fixed color lighting or RGBW with DMX dynamic control and dual orientation on 2 axes, these spotlights are intended for architectural lighting, even festive. Dress up your events with active lighting scenarios with this IP66 double module (spotlights + block) made of transparent PC treated with UV protection.

CARACTÉRISTIQUES TECHNIQUES / TECHNICAL CHARACTERISTICS:

- IP68
- IK10
- 24 V, couleur fixe ou RGBW avec pilotage DMX (variations de couleurs quasi illimitées) par spot

OPTIQUE :

- 4 angles d'éclairage : 10°/25°/40°/115°
- 700 à 1800 lumens
- Durée de vie assignée des LED : 60 000 heures B10
- Maintien du flux lumineux, ex : L90 60 000 hrs, 90% du flux lumineux au bout de 60 000 hrs

- IP68
- IK10
- 24 V, fixed color LED or RGBW with DMX control (variations of almost unlimited colors) per spotlight

OPTICS:

- 4 angles of lighting: 10°/25°/40°/115°
- 700 to 1800 lumens
- Rated lifetime of LEDs: 60,000 hours B10
- Lumen maintenance, eg L90 60,000 hrs, 90% of the luminous flux after 60,000 hrs

FAISCEAUX ÉCLAIRAGE / LIGHTING BEAMS:

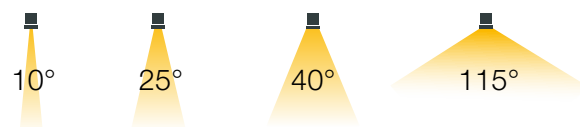

KORNER





CONNECTEZ CONNECT

COMMUNICATION

Le module communication s'installe au sommet de votre Korner. Pouvant être équipé de connecteurs Zhaga Socket (Zhaga book 18) ou NEMA Socket au service de fonctions intelligentes ouvrant la ville aux exigences du monde moderne, il permet la création de trains de lumière grâce aux systèmes de communication entre les points lumineux.

The network module is installed at the top of your Korner to add it a vocation of communication tool. Equipped with a Zhaga Socket (Zhaga book 18) or NEMA Socket connector serving intelligent functions that open up the city to the requirements of the modern world, it provides internet access and the creation of light trains thanks to the communication systems between the light points.

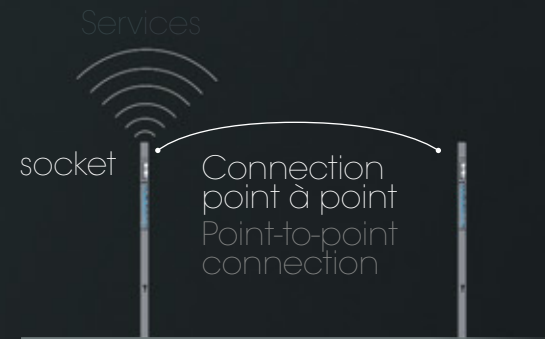

WI-FI

Le module Wi-Fi s'installe au sommet de votre Korner pour lui ajouter une vocation d'outil de communication. Il permet l'accès à internet via Wi-Fi et ajoute une solution d'accès supplémentaire à votre réseau existant.

The Wi-Fi module is installed at the top of your Korner to add a vocation of communication tool. It allows access to the internet via Wi-Fi and adds an additional access solution to the existing network.

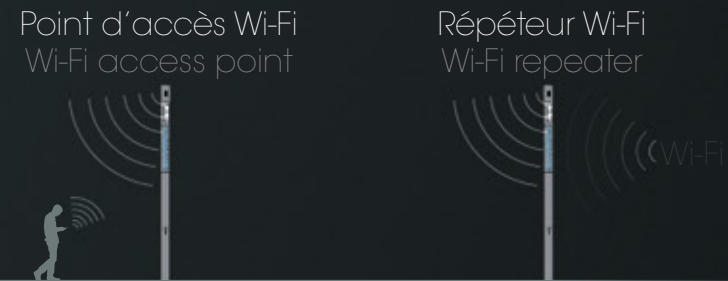

CONNECTEURS INSTALLABLES :
• NEMA Socket
• Zhaga Socket (Zhaga book 18)

INSTALLABLE CONNECTORS:
• NEMA Socket
• Zhaga Socket (Zhagabook 18)



POINT D'ACCÈS Wi-Fi :
• Client avec deux antennes internes (MIMO)
• IEEE 802.11 a/b/g/n 2,4 GHz et 5 GHz jusqu'à 300 MBit/s
• RJ45 : pour LAN, Web, http/https
• Vitesse de transmission : 10/100 MBit/s
• Fonctions : Point d'accès / adaptateur client / répéteur

Wi-Fi ACCESS POINT:
• Client with two internal antennas (MIMO)
• IEEE 802.11 a/b/g/n 2,4 GHz und 5 GHz up to 300 MBit/s
• RJ45: for LAN, Web, http/https
• Transmission speed: 10/100 MBit/s
• Functions: Access point / client adapter / repeater

GESTION DE L'ÉCLAIRAGE LIGHTING MANAGEMENT

Les outils de gestion sont devenus une condition essentielle à l'instauration d'un éclairage raisonné, adapté de manière réfléchie aux usages prévus pour le site à éclairer. Une place, un parvis de gare ou une voie piétonne ne réclament pas les mêmes quantités de lumière qu'une voie de circulation. Détection, abaissement, temporisation, flux lumineux constant, trains de lumière, Korner réagit aux besoins de l'utilisateur dans le respect des écosystèmes voisins.

- Pilotage du driver selon protocole DALI.
- 1 ou 2 détecteurs à 180°.

The management tools have become an essential condition for the introduction of reasoned lighting, adapted in a thoughtful way to the intended uses for the site to be lit. A square, a station forecourt or a pedestrian path do not require the same lighting level as a traffic lane. Detection, dimming, time delay, constant luminous flux, trains of light, Korner reacts to the needs of the user while respecting neighboring ecosystems.

- Driver control according to DALI.
- 1 or 2 sensors at 180°.

Temporisation
Time-out



Détection approche
Approach detection





CONNECTEZ CONNECT

STATION DE RECHARGE USB USB CHARGING STATION

La station de recharge USB, accessible à tous et composée de 2 x 2 ports rétro éclairés et de 2 niches destinées à poser le smartphone, s'intègre sur le pied et fait de la borne Korner une étape sur votre trajet, le temps d'une pause autant que dans vos déplacements.

Ralentissez, branchez, connectez !

- Input 24v DC
- Output 5V 2.1 A max DC

The USB charging station, accessible to everyone and consisting of 2 x 2 backlit ports and 2 niches for the smartphone, fits on the base and makes the Korner terminal a step on your journey, time for a break as much as in your travels.

Slow down, plug in, connect!

- Input 24v DC
- Output 5V 2.1 A max DC

RECHARGE MOBILITÉ DOUCE SOFT MOBILITY RECHARGING

La prise pour véhicule à mobilité douce accessible à tous s'intègre sur les pieds de la borne Korner pour permettre la recharge de vélo, trottinette électrique, etc.

- 250 V - 16 A - 2P + T
- Dispositif Différentiel Résiduel (DDR) 30mA
- Couvercle avec verrouillage par bague. Lorsque le couvercle est ouvert, en ou hors connection, la prise est IP55. Quand le couvercle est clos et que la bague est verrouillée, la prise est IP66/67.

The socket for soft mobility vehicles accessible to all can be integrated on the Korner terminal's feet to allow recharging of bicycles, electric scooters, etc.

- 250 V - 16 A - 2P + T
- Residual Differential Device (RDD) 30mA
- Cover with locking ring. When the cover is open, plugged or unplugged, the socket is IP55. When the cover is closed and the ring locked, the socket is IP66/67.

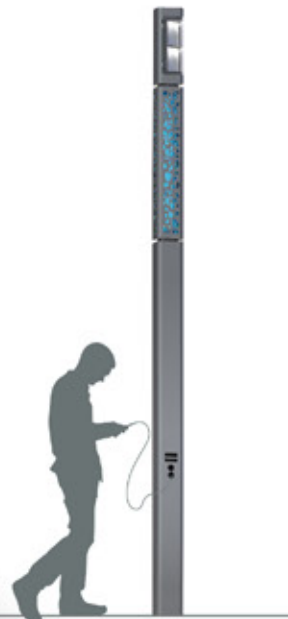

1 Haut-parleur /
1 Loudspeaker



2 Haut-parleurs /
2 Loudspeakers



3 Haut-parleurs /
3 Loudspeakers

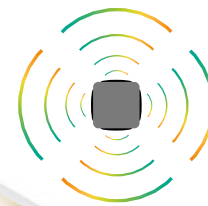

4 Haut-parleurs /
4 Loudspeakers

HAUT-PARLEUR LOUDSPEAKER

Transformez Korner en dispositif de sonorisation avec ce petit module recevant jusqu'à 4 haut-parleurs. Ambiance musicale ou relai d'information, votre colonne complète ses qualités avec une fonction active, permettant à l'utilisateur de profiter autrement des infrastructures de la ville.

- IP65
- Puissance maximum : 50W
- Impédance nominale : 4 Ohm
- Réponse de fréquence : 90 - 19000 Hz
- Niveau de son principal : 90 dB (1 W/1 m)

Transform Korner into a sound system with this small receiving module receiving up to 4 speakers. Musical atmosphere or information relay, your column completes its qualities with an active function, allowing the user to benefit from the city's infrastructure.

- IP65
- Maximum power: 50W
- Nominal impedance: 4 Ohm
- Frequency response: 90 - 19000 Hz
- Main sound pressure level: 90 dB (1 W/1 m)





MESUREZ MEASURE IT

SOLUTION DE MONITORING ENVIRONNEMENTAL ENVIRONMENTAL MONITORING SOLUTION

Le contrôle des gaz nocifs, des particules fines, du bruit et de la pollution en général est devenu une préoccupation majeure pour garantir la qualité de vie et protéger l'environnement.

The control of harmful gases, fine particulate matters, noise and overall pollution along with mitigation methods has become a primary concern to guarantee the quality of life and protect the environment

Le module environnemental vient ajouter la fonction de surveillance de la qualité de l'air à la borne Korner. Elle collecte des données environnementales et permet de passer des données brutes aux informations exploitables via une plateforme logicielle.

The environmental module adds air quality monitoring to the Korner bollard. It collects environmental data and allows for the conversion of raw data into usable information via a software platform.

- Tableau de bord avec les indicateurs clés
- Traitement avancé des données et analyses
- Alertes sur mesure en temps réel
- Rapports avancés et rapports d'expertise
- Intégration via API dans les plateformes tierces smart city

- Dashboards with key business KPIs
- Advanced data processing/analytics
- Customized alarms and real-time alerts
- Advanced and expert reports
- API integration into Smart City platforms

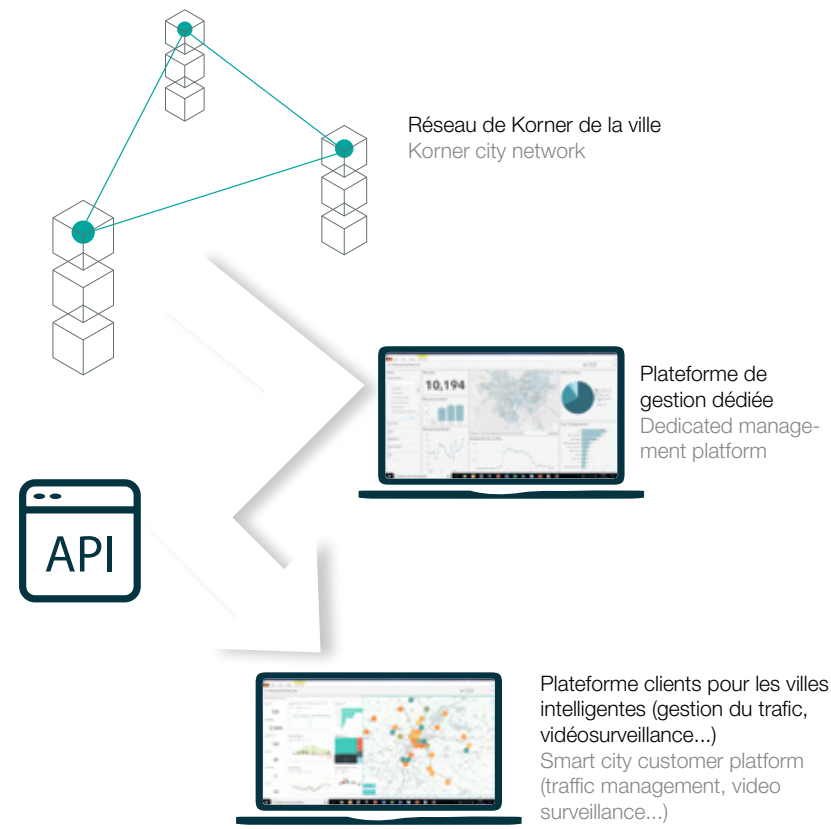
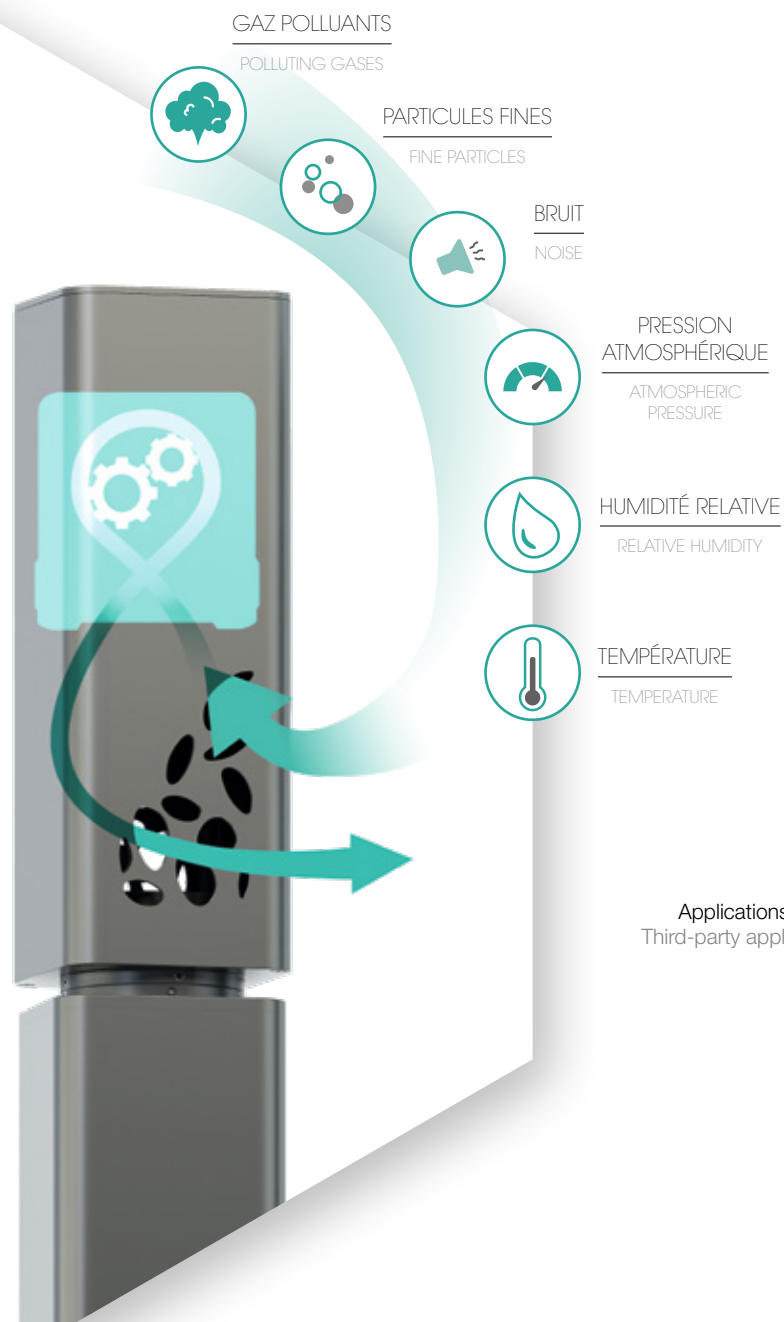

MODULARITÉ SANS LIMITES MODULARITY WITHOUT LIMITS

MODULE NICOIR BIRDHOUSE MODULE

L'intégration du module nicoir permet d'accueillir des oiseaux de petite taille, telles que des mésanges ou des moineaux. Conçu en collaboration avec une association de sauvegarde de la faune sauvage, le diamètre du trou d'entrée et le volume intérieur du nicoir du type « boîte aux lettres » a été calculé pour laisser passer les oiseaux sans permettre l'accès aux prédateurs. Les sites de nidification devenant de plus en plus rares, le module nicoir peut être utilisé tant à la ville qu'à la campagne et permet de contribuer à la biodiversité.

The integration of the birdhouse module allows small birds, such as chickadees or sparrows, to be accommodated. Designed in collaboration with a wildlife conservation association, the diameter of the entrance hole and the volume of the interior of the «letterbox» type birdhouse has been calculated to allow birds to pass through without providing access to predators. As nesting sites are becoming increasingly rare, the birdhouse module can be used in both urban and rural areas and helps to contribute to biodiversity.





KORNER





SECURISEZ SECURE

CAMÉRA HDTV HDTV CAMERA

Ajoutez à votre configuration un système de vidéoprotection recevant une caméra HDTV parmi notre sélection ou bénéficiez de nos conseils techniques pour définir la compatibilité avec vos équipements de sécurité propriétaires.

Add a video protection system to your configuration that receives a HDTV camera from our selection or benefit from our technical advice to define compatibility with your proprietary security equipment.



CAMÉRA INTÉGRÉE

180°

180° INTEGRATED CAMERA

Zoom : Zoom et mise au point à distance
Champ de vision horizontal : 92° - 34°, **vertical :** 50° - 20°
Indice de protection : IP66
Résistance au choc : IK10

Zoom: Zoom and remote focus
Horizontal field of view: 92° - 34°, **vertical:** 50° - 20°
Protection index: IP66
Chock resistance: IK10



CAMÉRA EN APPLIQUE

180°

180° SURFACE MOUNTED CAMERA

Zoom : Zoom et mise au point à distance
Champ de vision horizontal : 92° - 34°, **vertical :** 50° - 20°
Indice de protection : IP66
Résistance au choc : IK10

Zoom: Zoom and remote focus
Horizontal field of view: 92° - 34°, **vertical:** 50° - 20°
Protection index: IP66
Chock resistance: IK10



CAMÉRA DÉPORTÉE

360°

360° REMOTE CAMERA

Zoom : Optique 23x/32x
Angle de couverture : Panoramique continu à 360°
Indice de protection : IP66
Résistance au choc : IK10
Excellente sensibilité à la lumière, Analyse vidéo.

Zoom: 23x/32x optical zoom
Coverage angle: 360° continuous panning
Protection index: IP66
Shock resistance: IK10
Excellent light sensitivity, Video analysis.





PERSONNALISEZ CUSTOMIZE

DÉCOUPE DÉCORATIVE PERSONNALISÉE & RÉTRO ÉCLAIRÉE CUSTOMIZED DECORATIVE CUT & BACK LIGHT

Pour parfaire votre Korner, ajoutez la touche finale avec le module décoratif. Choisissez la découpe et l'éclairage pour apporter une ambiance lumineuse dynamique et une personnalité à votre projet. Avec nos équipes commerciales et techniques, définissez la faisabilité du motif afin de conserver une excellente résistance mécanique et créez le scénario sur-mesure en synchronisant ce module d'éclairage RGBW avec les autres éléments lumineux.

To perfect your Korner, add the final touch with the decorative module. Choose the cutout and lighting to bring a vibrant, dynamic mood and personality to your project. With our commercial and technical teams, define the feasibility of the pattern to maintain excellent mechanical strength and create the custom-made scenario by synchronizing this RGBW lighting module with other lighting elements.



BALISAGE LIGHT MARKING

Point de repère visuel dans la nuit - possibilité de pilotage synchronisé avec les autres modules et variation quasi infinie de couleurs grâce au RGBW à pilotage DMX ou LED de couleur fixe.

Visual landmark in the night - possibility of synchronized control with the other modules and almost infinite color variation thanks to DMX-controlled RGBW or fixed color LED.

ROSACE / ROSE



PERSONNALISÉ



/ PERSONALIZED

GALETS

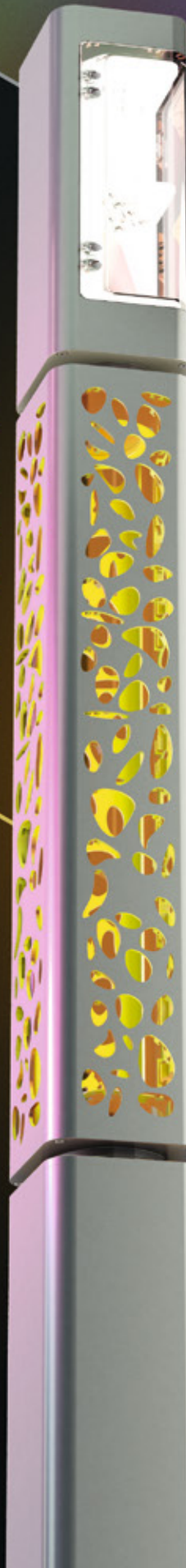

/ STONES

NATURE



/ NATURAL

RGBW
DMX
CONTROL



PERSONNALISEZ CUSTOMIZE

OSEZ LA COULEUR DARE THE COLOR

Habillez les infinies configurations de votre Korner avec un audacieux mélange de couleurs, jouez avec la disposition des modules et optez pour des éclisses d'une couleur distincte, fiez-vous à la qualité de nos peintures et de nos traitements spéciaux pour que ce nouveau pilier urbain gagne en durabilité. Faites entrer les couleurs dans la ville !

Dress up your Korner's infinite configurations with a daring mix of colors, play with the layout of the modules and opt for splints of a distinct color, trust the quality of our paints and our special treatments so that this new urban pillar gains in sustainability. Bring colors into the city!





KORNER



CARACTÉRISTIQUES TECHNIQUES TECHNICAL CHARACTERISTICS

MATÉRIAU :
Corps : Aluminium extrudé
Section : 180 x 180 mm

- Energie de choc : IK10

MATERIALS:
Body: Extruded aluminium
Section: 180 x 180 mm

- Shock resistance: IK10

ENTRETOISES / SPACERS (mm):

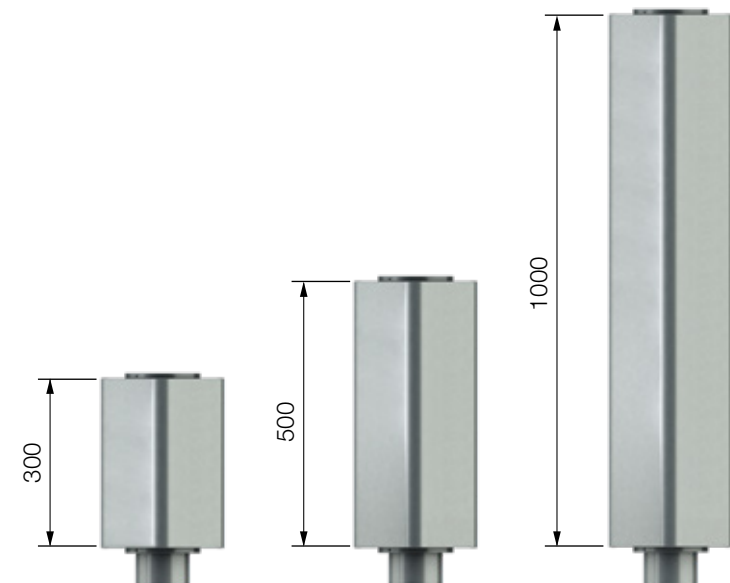

DIMENSIONS (mm) :

HAUTEUR MAXIMALE POSSIBLE : 6 m
MAXIMUM POSSIBLE HEIGHT: 6 m

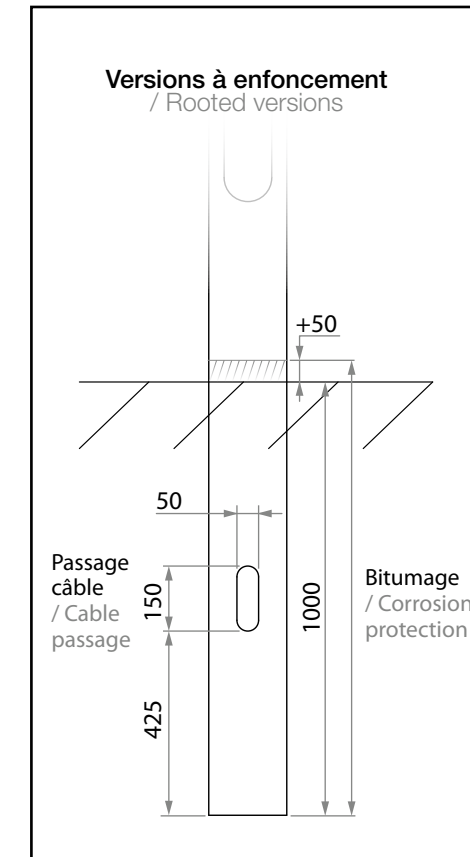

Semelle (mm) :
Base plate:

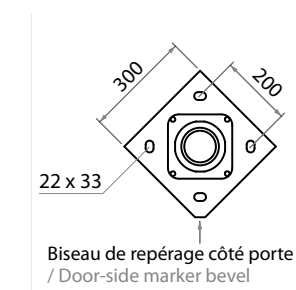

Tiges : M14-Ø16x300
(vendues séparément)
Anchor bolts: M14-Ø16x300 (sold separately)

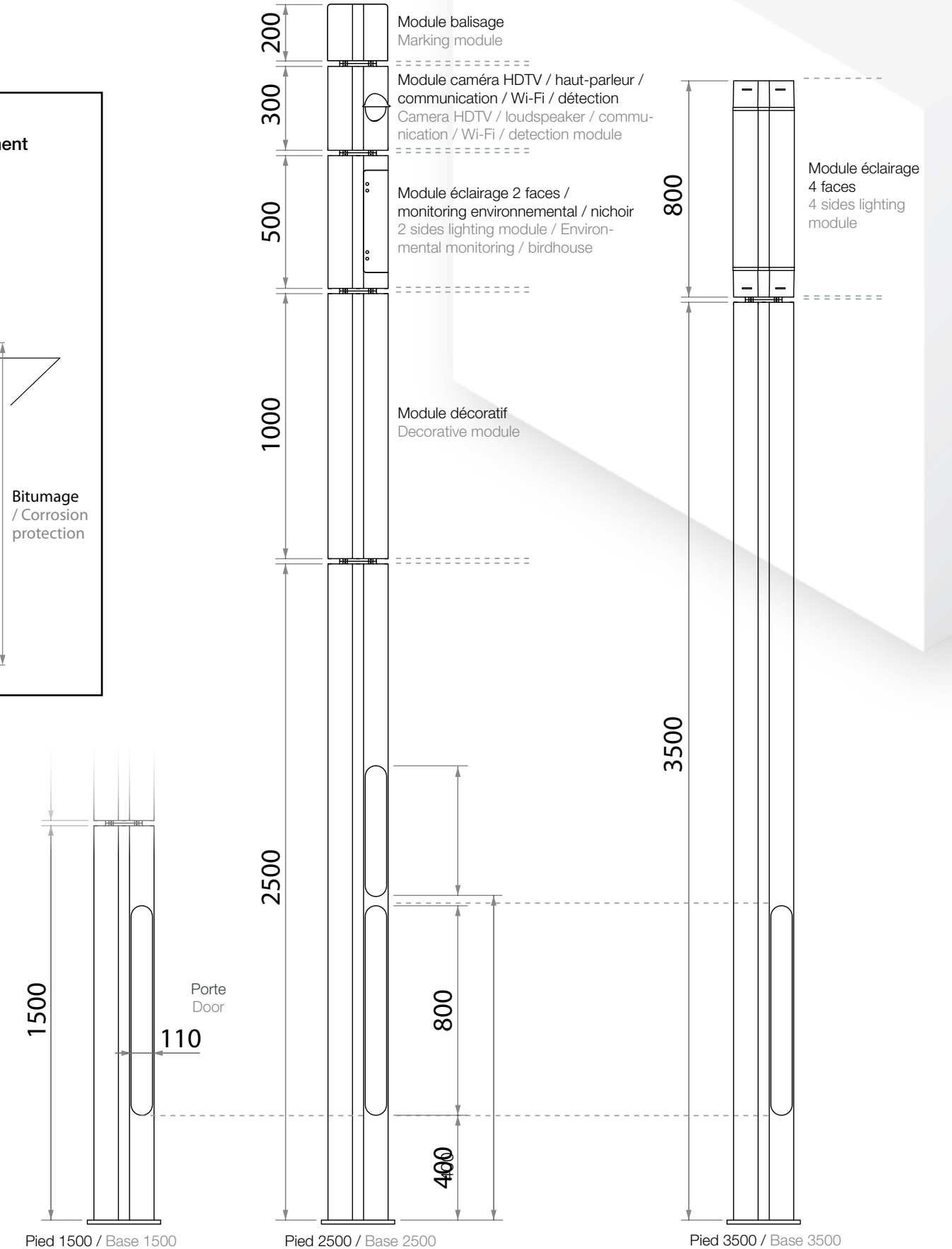



RAGNI SAS
CHEMIN DU VALLON DES VAUX - LE GUEIRARD
CS 80002 06801 CAGNES CEDEX - FRANCE
Tél. : +33 (0)4 93 31 05 48
e-mail : info@ragni.com



WWW.RAGNI.COM

